

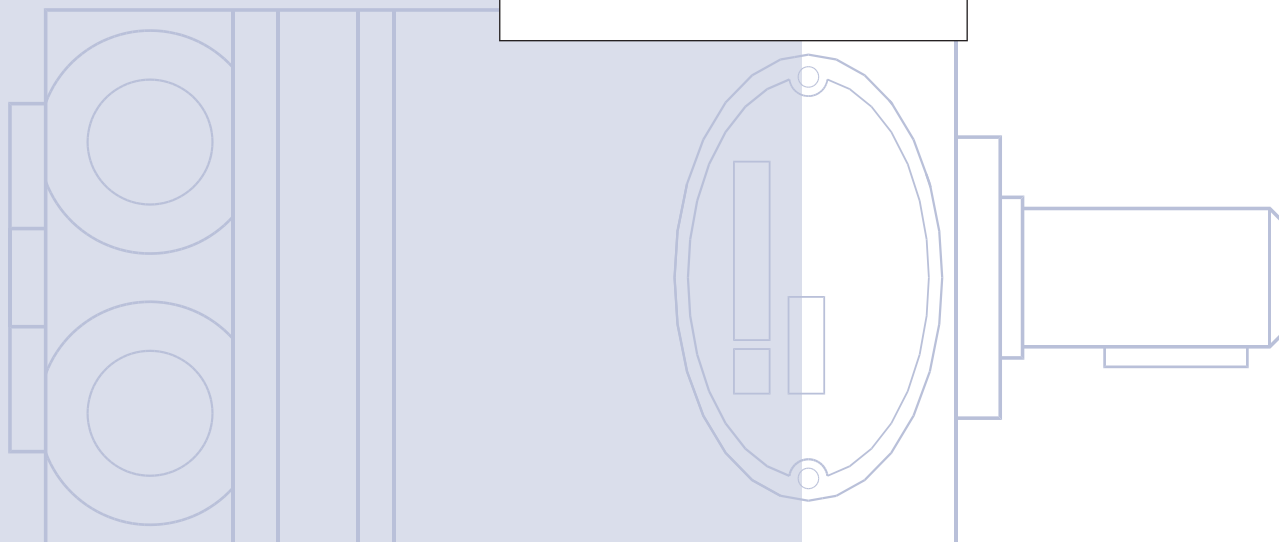

Героторные
моторы

OML и OMM

Техническая
информация



Широкая гамма героторных моторов



P300030.TIF

ШИРОКАЯ ГАММА ГЕРОТОРНЫХ МОТОРОВ

Sauer-Danfoss является мировым лидером в производстве низкоскоростных высокомоментных героторных моторов. Мы можем предложить более 1600 различных вариантов, отличающихся типоразмерами и исполнением (включая различные модификации выходного вала).

Рабочие объемы гидромоторов варьируются от 8 до 800 см³.

Частота вращения выходного вала достигает 2500 об/мин для гидромоторов с самыми малыми рабочими объемами и 600 об/мин для самых больших типоразмеров.

Максимальный крутящий момент изменяется от 13 Н·м до 2700 Н·м (для пиковых значений) при максимальной выходной мощности - от 2,0 кВт (2,7 л.с.) до 70 кВт (95 л.с.).

Характерные особенности:

- Плавность хода во всем диапазоне скоростей.
- Постоянный крутящий момент в широком скоростном интервале.
- Высокий момент срагивания.
- Повышенное противодействие при отсутствии дренажа (усиленное уплотнение вала).
- Высокий к.п.д.
- Большой срок службы при работе в экстремальных условиях.
- Высокая прочность и компактность.
- Высокая стойкость к нагрузкам как в аксиальном, так и радиальном направлениях.
- Применимость в гидравлических системах как с открытым, так и закрытым контуром потоков рабочей жидкости.
- Возможность использования самых разнообразных рабочих жидкостей.

© 2001 Sauer-Danfoss Sauer-Danfoss не несет ответственности за возможные ошибки в каталогах, брошюрах и других печатных материалах. Sauer-Danfoss также оставляет за собой право менять свою продукцию без предварительного уведомления. Это также относится и к уже заказанной продукции при условии, что такие изменения не повлекут существенных изменений характеристик агрегатов, ранее согласованных с заказчиком. Все торговые марки с данным материалом являются собственностью соответствующих компаний. Логотипы "Sauer-Danfoss" и Sauer-Danfoss являются торговыми марками Sauer-Danfoss Group. Авторские права защищены.

Frontpage: P300039.TIF, P300046.TIF, P300023.TIF, P300040.TIF, P300047.TIF, Drawing 151-1837

Широкая гамма героторных моторов

Программа производства позволяет удовлетворять требования самых различных областей применения, а часть программы посвящена гидромоторам, которые могут быть адаптированы к каждой конкретной ситуации. Среди прочих имеются следующие варианты таких адаптаций:

- Гидромоторы с коррозионно-стойкими деталями
- Гидромоторы, встраиваемые в колеса, с утопленным монтажным фланцем
- Гидромоторы OMP и OMR с игольчатыми подшипниками
- Гидромоторы OMR с повышенной герметичностью
- Гидромоторы OMR со сверхвысокой герметичностью
- Укороченные бесподшипниковые гидромоторы
- Сверхукороченные гидромоторы
- Гидромоторы со встроенными пассивными тормозами
- Гидромоторы со встроенными активными тормозами
- Гидромоторы со встроенным перепускным клапаном
- Гидромоторы с датчиком скорости
- Гидромоторы с разъемом под тахометр
- Все гидромоторы имеются в варианте с черной окраской

Планетарные редукторы

Помимо широкого ассортимента гидромоторов, Sauer-Danfoss представляет полную номенклатуру соответствующих им планетарных редукторов. Сочетание гидромотора и редуктора обеспечивает плавность хода при пониженных передачах с моментами до 650000 Н·м (5800000 фунт-дюйм).

Сферы применения низкоскоростных высокомоментных гидромоторов Sauer-Danfoss:

- Строительное оборудование
- Сельскохозяйственные машины
- Погрузочно-разгрузочные машины и оборудование
- Лесозаготовительные машины
- Машины для ухода за зелеными насаждениями (газонокосилки и пр.)
- Специальное оборудование
- Авторемонтное стационарное и переносное оборудование
- Оборудование для морских судов

Подробные характеристики всех гидромоторов Sauer-Danfoss можно найти в нашем каталоге, который можно разделить на 6 отдельных подкаталогов:

- Общая информация о гидромоторах Sauer-Danfoss - назначение, применение, выбор нужной модели, гидравлические схемы и т.п.
- Технические характеристики малых гидромоторов - OML и OMM
- Технические характеристики средних гидромоторов - OMP, OMR, OMH и OMEW
- Технические характеристики средних гидромоторов - DH и DS
- Технические характеристики больших гидромоторов - OMS, OMT и OMV
- Технические характеристики больших гидромоторов - TMT

Краткое сравнительное описание моторов, исходя из их мощности, значений крутящего момента, скорости вращения и производительности, приведено в обзорной брошюре по героторным моторам Sauer-Danfoss.

Содержание и обзор характеристик

СОДЕРЖАНИЕ

	Страница
Типы OML и OMM	4
Скорость, крутящий момент и мощность	4
Тип OML	6
Варианты исполнения	6
Кодовые номера	7
Техническая информация	8-14
Технические характеристики (скорость, крутящий момент, давление и т.д.)	8
Максимально допустимое давление перед уплотнением вала	9
Потери давления в гидромоторе, направления вращения вала	9-10
Допустимая нагрузка на валу	10
Универсальные характеристики	11-12
Варианты исполнения вала	13
Варианты резьбы отверстий	14
Размеры	15
Тип OMM	18
Варианты исполнения	18
Кодовые номера	19
Техническая информация	20-27
Технические характеристики (скорость, крутящий момент, давление и т.д.)	20
Максимально допустимое давление перед уплотнением вала	21
Потери давления в гидромоторе, направления вращения вала	21-22
Допустимая нагрузка на валу	22
Универсальные характеристики	23-25
Варианты исполнения вала	26
Варианты резьбы отверстий	27
Размеры	28
Вес моторов	34
Гидравлические системы	35
Установка гидравлических моторов Sauer-Danfoss	35
Запуск и проверка работы моторов в гидравлических системах	35
Эксплуатация	35
Техническое обслуживание и уход	35

СКОРОСТЬ ВРАЩЕНИЯ, КРУТЯЩИЙ МОМЕНТ И ЭФФЕКТИВНАЯ МОЩНОСТЬ

Приведенная гистограмма (см. стр. 5) полезна для быстрого выбора нужного типоразмера гидромотора. Окончательное решение нужно принимать с учетом универсальных характеристик каждого гидромотора. Их можно найти на следующих страницах:

- для OML - на стр. 11 - 12
- для OMM - на стр. 23 - 25

Универсальные характеристики получены в результате испытаний большого числа гидромоторов нашего производства. Характеристики соответствуют противодавлению от 5 до 10 бар (75 - 150 psi) при работе на минеральном масле вязкостью 35 сСт и температуре 50°C. Дополнительная информация об универсальных характеристиках и их использовании приведена в разделе "Выбор типоразмера гидромотора" в издании DNMH.RK.100.G2.02 520L0232 "Общая информация".

Обзор характеристик

**СКОРОСТЬ ВРАЩЕНИЯ,
КРУТЯЩИЙ МОМЕНТ И
ЭФФЕКТИВНАЯ
МОЩНОСТЬ**

OML

OMM

Максимальная скорость вращения

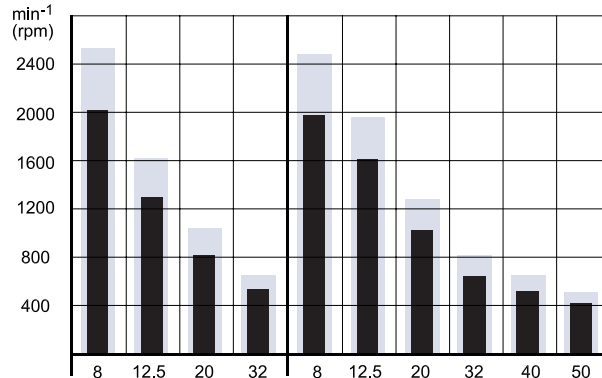

Максимальный крутящий момент

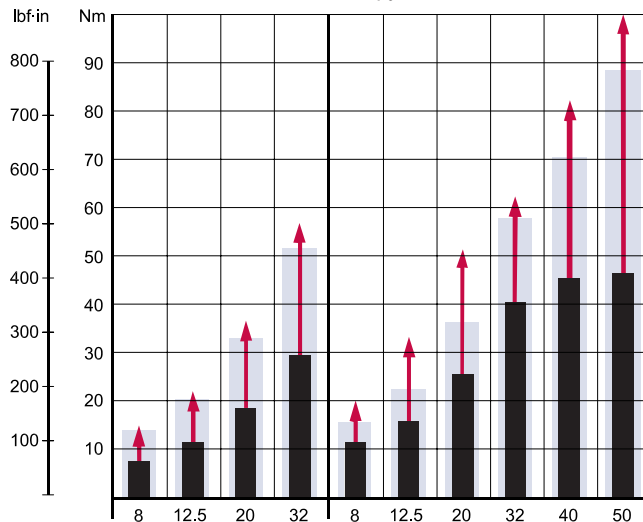

Максимальная мощность

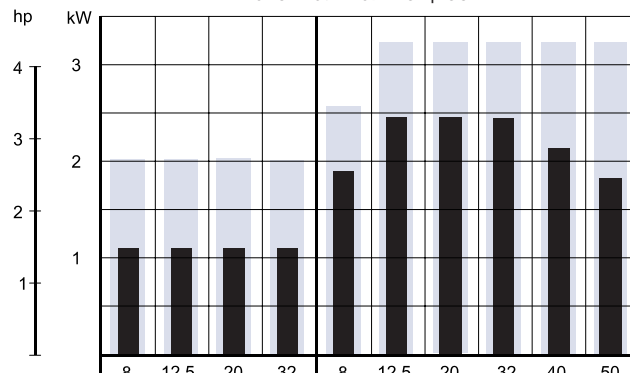

↑ Пиковые значения Кратковременные значения Номинальные значения

151-1368.10

Варианты исполнения

ВАРИАНТЫ ИСПОЛНЕНИЯ

Монтаж	Исполнение вала	Размеры входных и выходных отверстий	Вариант для Европы	Вариант для США	Вариант с боковым подключением линий	Вариант с торцевым подключением линий	Варианты с фланцевым подключением линий	Стандартное уплотнение вала	Усиленное уплотнение вала	Наличие дренажной линии	Наличие обратного клапана	Варианты специального назначения	Основные обозначения типов
4 x M5 спереди	Цилиндр 16 мм	G 1/4	x			x		x		Нет	Да		OML
4 x 10-32 UNF спереди	Цилиндр 5/8"	7/16-20 UNF		x		x		x		Нет	Да		OML

Универсальные характеристики - см. стр. : →

Имеются также следующие опции:
Окрашенные

Кодовые номера

КОДОВЫЕ НОМЕРА

КОДОВЫЙ НОМЕР	РАБОЧИЙ ОБЪЕМ (см ³)				Технические характеристики - стр.	Размеры - стр.
	8	12,5	20	32		
151G	2001	2002	2003	2004	8	15
151G	2021	2022	2023	2024	8	16
→	11	11	12	12		

Заказывая продукцию, указывайте кодový номер:
Чтобы получить кодový номер, обязательно добавляйте к четырем цифрам, полученным из таблицы, четырехзначный префикс "151G".

Например:
151G2001 для OML 8 с фронтальным монтажом (4 x M5), цилиндрическим валом 16 мм и резьбой входных портов G 1/4.

Примечание: Без четырехзначного префикса заказы не принимаются.

Технические характеристики

ТЕХНИЧЕСКИЕ ХАРАКТЕРИСТИКИ ГИДРОМОТОРОВ OML С ЦИЛИНДРИЧЕСКИМ ВАЛОМ 16 ММ И 5/8 ДЮЙМА

Тип		OML 8	OML 12,5	OML 20	OML 32
Типоразмер		8	12,5	20	32
Рабочий объем (см ³)		8,0	12,5	20,0	32,0
Максимальная скорость вращения (об/мин)	номинальная	2000	1280	800	500
	кратковременная ¹⁾	2500	1600	1000	625
Максимальный крутящий момент (Н·м)	номинальный	7	11	18	29
	кратковременный ¹⁾	13	20	32	51
	пиковый ²⁾	14	22	36	57
Максимальная мощность (кВт)	номинальная	1,1	1,1	1,1	1,1
	кратковременная ¹⁾	2,0	2,0	2,0	2,0
Максимальный перепад давления (бар)	номинальный	70	70	70	70 (55) ³⁾
	кратковременный ¹⁾	125	125	125 (85) ³⁾	125 (55) ³⁾
	пиковый ²⁾	140	140	140 (85) ³⁾	140 (55) ³⁾
Максимальный расход (л/мин)	номинальный	16	16	16	16
	кратковременный ¹⁾	20	20	20	20
Максимальное давление страгивания ненагруженного вала (бар)		4	4	4	4
Минимальный момент страгивания (Н·м)	для макс. перепада давления в номинальном режиме	5	9	15	24
	для макс. перепада давления в перегрузочном режиме ¹⁾	10	16	27	42
Минимальная скорость вращения ³⁾ (об/мин)		50	50	50	50

Тип	Давление на входе	
	OML 8-32 (бар)	номинальное
	максимальное ¹⁾	140
	пиковое ²⁾	140

¹⁾ Перегрузочный режим: допустима работа в этом режиме не более 10 % от каждой минуты.

²⁾ Режим с пиковой нагрузкой: допустима работа в этом режиме не более 1 % от каждой минуты.

³⁾ Работа с малыми частотами вращения может привести к некоторому уменьшению плавности хода.

Технические характеристики

**МАКСИМАЛЬНО
ДОПУСТИМОЕ
ДАВЛЕНИЕ ПЕРЕД
УПЛОТНЕНИЕМ ВАЛА**

Тип OML имеет встроенные обратные клапаны, которые гарантируют, что давление на уплотнении вала никогда не превысит давление в сливной линии :

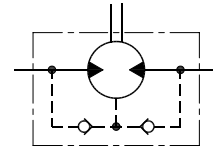

151-1316.10

Максимальное сливное давление (максимальное давление на уплотнении вала)

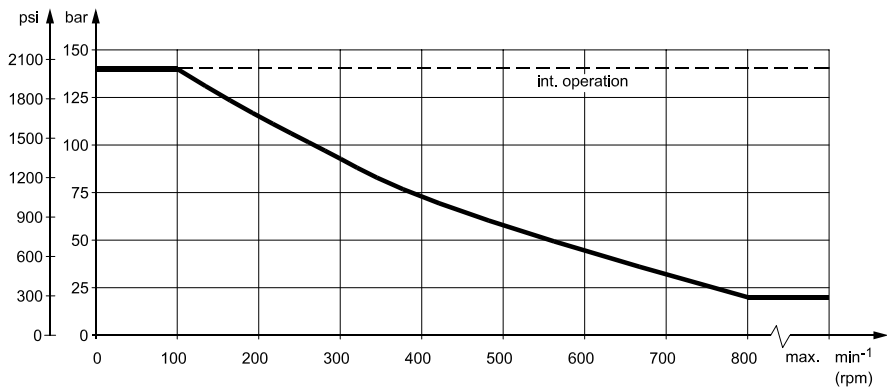

151-1671.10

**ПОТЕРИ ДАВЛЕНИЯ В
ГИДРОМОТОРЕ**

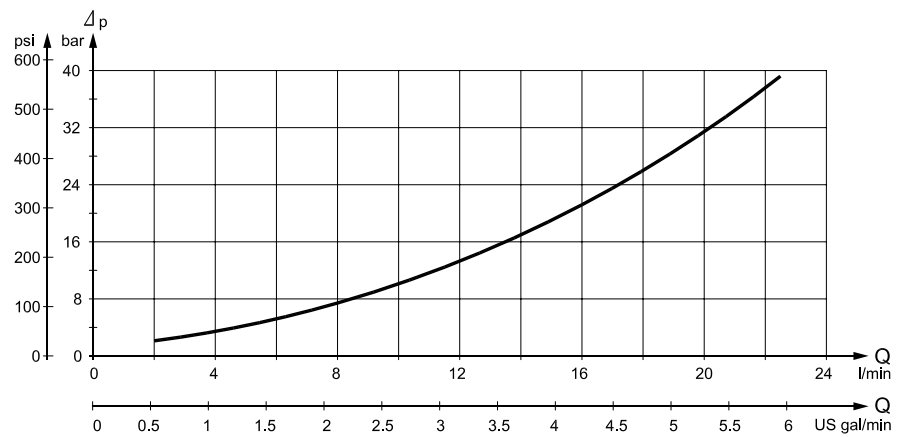

151-1415.10

Данные относятся к ненагруженному гидромотору и вязкости рабочей жидкости 35 сСт

Технические характеристики

НАПРАВЛЕНИЯ
ВРАЩЕНИЯ ВАЛА

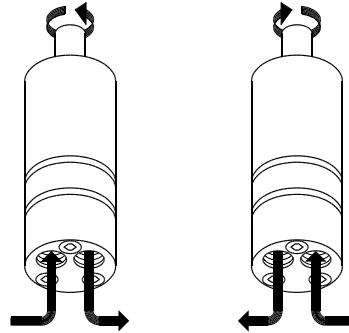

151-1309.10

ДОПУСТИМАЯ НАГРУЗКА
НА ВАЛУ ДЛЯ ТИПА OML

Допустимая нагрузка на валу (P_{rad}) рассчитывается, исходя из расстояния (l) от точки приложения нагрузки до монтажного фланца (l в мм, $l < 80$):

$$P_{rad} = \frac{84500}{64,5+l} \text{ (H)}$$

На рисунке показана допустимая радиальная нагрузка при $l = 15$ мм. Расчетная нагрузка на валу никогда не должна превышать допустимой величины.

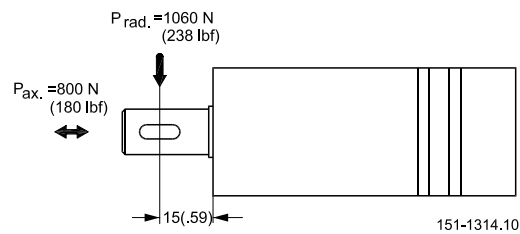

151-1314.10

Универсальные характеристики

УНИВЕРСАЛЬНЫЕ
ХАРАКТЕРИСТИКИ

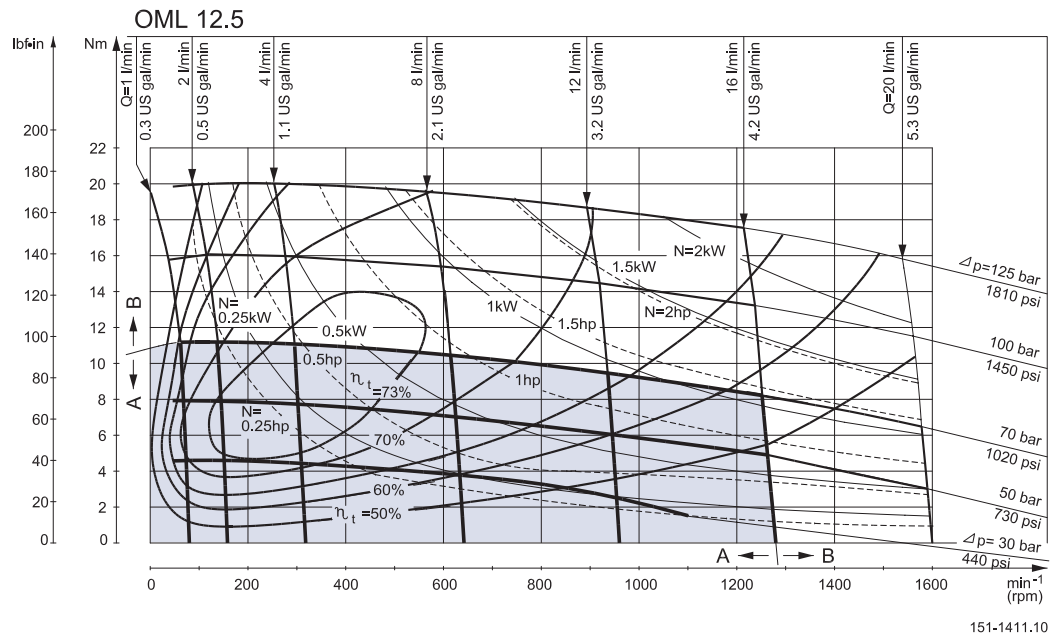
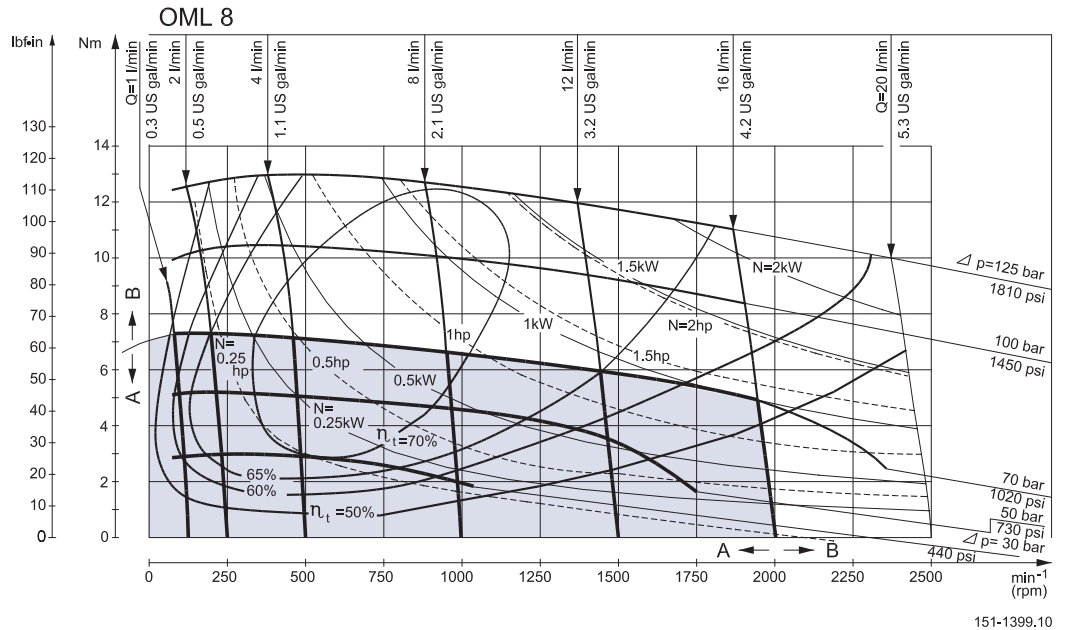

Пояснения о том, как пользоваться диаграммами универсальных характеристик, и основные положения их теории приведены на стр. 4.

- A: Номинальный режим работы
- B: Перегрузочный режим (длительность - не более 10% от каждой минуты работы)

Максимально допустимый перепад давления для номинального и перегрузочного режимов, а также для различных вариантов исполнения вала можно найти на стр. 8.

Примечание: Одновременное превышение номинала и по перепаду давления, и по расходу недопустимо.

Универсальные характеристики

УНИВЕРСАЛЬНЫЕ
ХАРАКТЕРИСТИКИ

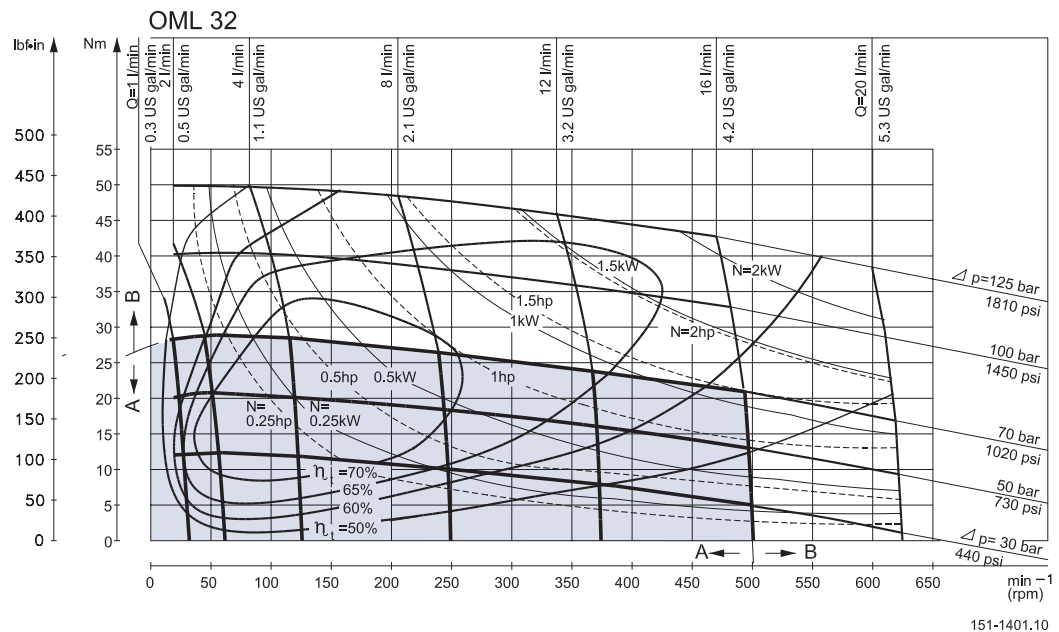
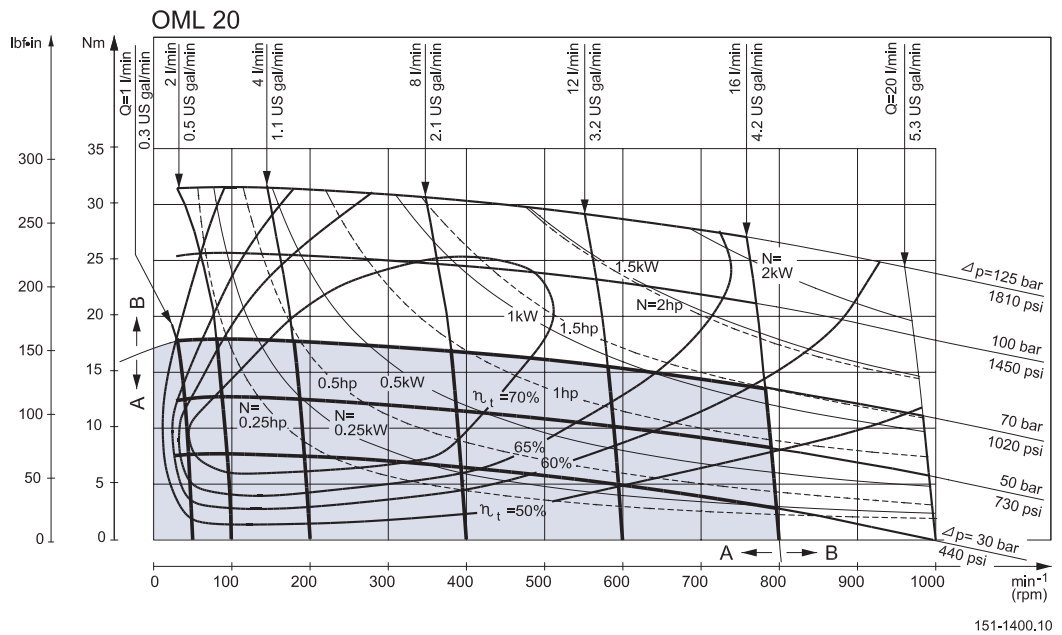

Пояснения о том, как пользоваться диаграммами универсальных характеристик, и основные положения их теории приведены на стр. 4.

- А: Номинальный режим работы
- В: Перегрузочный режим (длительность - не более 10% от каждой минуты работы)

Максимально допустимый перепад давления для номинального и перегрузочного режимов, а также для различных вариантов исполнения вала можно найти на стр. 8.

Примечание: Одновременное превышение номинала и по перепаду давления, и по расходу недопустимо.

Варианты исполнения вала

**ВАРИАНТЫ
ИСПОЛНЕНИЯ ВАЛА**

- A: Цилиндрический вал
Ø 16 мм
C: Призматическая шпонка
A5 x 5 x 16
DIN 6885

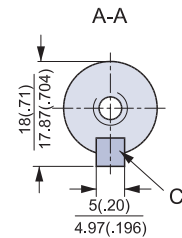
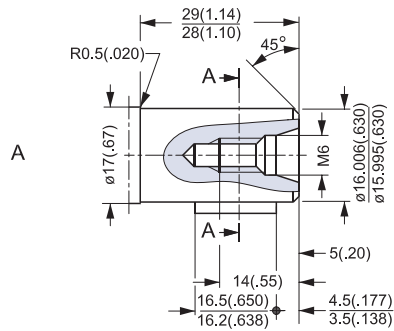

- Под стандарты США:**
B: Цилиндрический вал
Ø 5/8"
D: Призматическая шпонка
3/16 x 3/16 x 3/4"
B.S.46

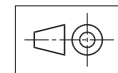
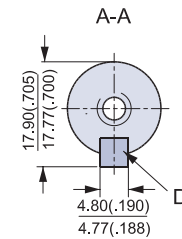
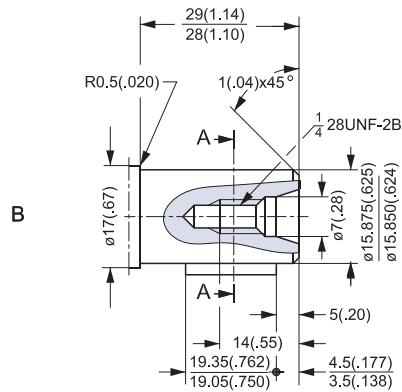

151-1865.10

Технические характеристики

**ВАРИАНТЫ РЕЗЬБЫ
ВХОДНЫХ И
ВЫХОДНЫХ
ОТВЕРСТИЙ**

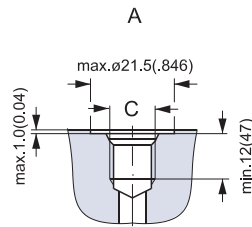

A: Отверстия под
магистральные линии
с резьбой типа G
C: ISO 228/1 - G 1/4

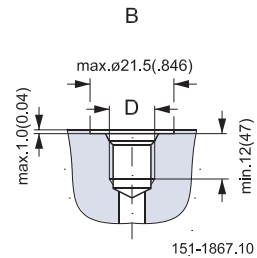

B: Отверстия под
магистральные линии
с резьбой типа UNF
D: 7/16 -20 UNF.
Имеется кольцевой
прилив

Размеры - варианты европейского стандарта

РАЗМЕРЫ

Вариант OML с торцевым подключением линий

Тип	L, мм	L ₁ , мм
OML 8	102,5	4,1
OML 12,5	104,8	6,4
OML 20	108,6	10,2
OML 32	114,7	16,3

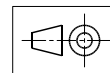
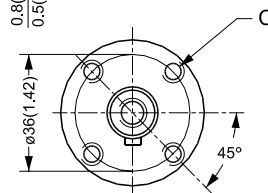
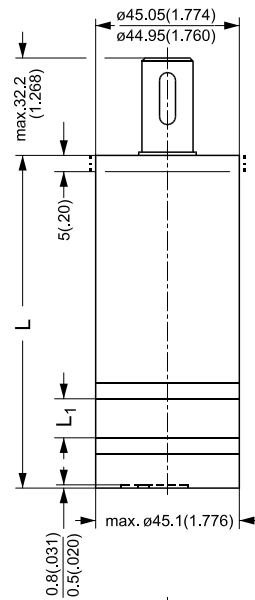
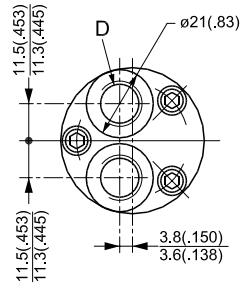

151-1315.10

C: M5; 15 мм глубины
D: G 1/4; 12 мм глубины

Размеры - вариант под стандарт США (US version)

РАЗМЕРЫ

Вариант OML с торцевым подключением линий

Тип	L, мм	L ₁ , мм
OML 8	102,5	4,1
OML 12,5	104,8	6,4
OML 20	108,6	10,2
OML 32	114,7	16,3

- C: 10 - 32 UNF;
15 мм глубины
D: 7/16 - UNF;
12 мм глубины +
кольцевой прилив

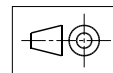
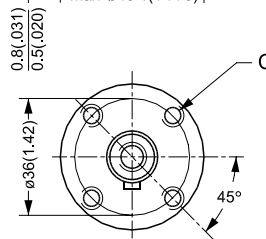
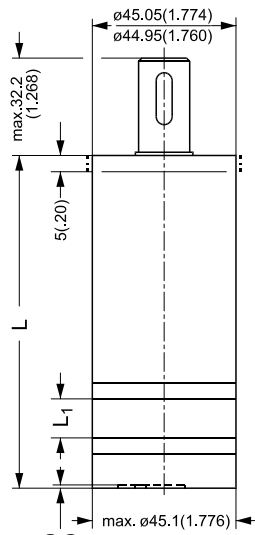
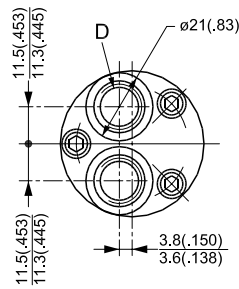

151-1315.10.22



Типы OML и OMM
Техническая информация

Для заметок

ЗАМЕТКИ

Варианты исполнения

ВАРИАНТЫ ИСПОЛНЕНИЯ

Монтажный фланец	Исполнение вала	Размеры входных и выходных отверстий	Вариант для Европы	Вариант для США	Вариант с боковым подключением линий	Вариант с торцевым подключением линий	Варианты с фланцевым подключением линий	Стандартное уплотнение вала	Усиленное уплотнение вала	Наличие дренажной линии	Наличие обратного клапана	Варианты специального назначения	Основные обозначения типов
Фронтально 3xM6	Цилиндр 16 мм	G 3/8	x			x		x		Да	Да		OMM
		G 3/8	x		x			x		Да	Да		OMM
Фронтально 3x1/2 - 28UNF	Цилиндр 5/8"	9/16-18 UNF		x		x		x		Да	Да		OMM
		9/16-18 UNF		x	x			x		Да	Да		OMM
Фронтально 3xM6	Шлицевой B17x14	G 3/8	x			x		x		Да	Да		OMM
		G 3/8	x		x			x		Да	Да		OMM

Универсальные характеристики - см. стр. : →

Имеются также следующие опции:

- С датчиком скорости
- С обратным вращением
- С дренажной линией
- Коррозионно-защищенные
- Окрашенные

Кодовые номера

КОДОВЫЕ НОМЕРА

КОДОВЫЙ НОМЕР	РАБОЧИЙ ОБЪЕМ (см ³)							С монтажным фланцем ¹⁾	Технические характеристики - стр.	Размеры - стр.
	8	12,5	20	32	40	50				
151G	0040	0001	0002	0003	0277	0037	0211	20	28(29) ²⁾	
151G	0041	0004	0005	0006	0279	0013	0211	20	31(32) ²⁾	
151G	0048	0031	0032	0033	-	-	-	20	30	
151G	0049	0034	0035	0036	-	0094	-	20	33	
151G	0046	0024	0025	0026	-	-	0211	20	28(29) ²⁾	
151G	0047	0027	0028	0029	-	-	0211	20	31(32) ²⁾	
→	23	23	24	24	25	25				

Заказывая продукцию, указывайте кодový номер:
Чтобы получить кодový номер, обязательно добавляйте к четырем цифрам, полученным из таблицы, четырехзначный префикс "151G".

Например:

151G0035 для ОММ 20 фронтального монтажа (3 x 1/4 - 28 UNF) с цилиндрическим валом диаметром 3/8 дюйма и резьбой входных каналов 9/16 - 18 UNF.

Примечание: Без четырехзначного префикса заказы не принимаются.

Технические характеристики

ТЕХНИЧЕСКИЕ ХАРАКТЕРИСТИКИ МОТОРОВ ОММ С ЦИЛИНДРИЧЕСКИМИ ВАЛАМИ 16 ММ И 5/8 ДЮЙМА

Тип		ОММ 8	ОММ 12,5	ОММ 20	ОММ 32	ОММ 40	ОММ 50
Типоразмер		8	12,5	20	32	40	50
Рабочий объем (см ³)		8,2	12,9	19,9	31,6	39,8	50,3
Максимальная скорость вращения (об/мин)	номинальная	1950	1550	1000	630	500	400
	кратковременная ¹⁾	2450	1940	1250	800	630	500
Максимальный крутящий момент (Н·м)	номинальный	11	16	25	40	45	46
	кратковременный ¹⁾	15	23	35	57	70	88
	пиковый ²⁾	21	33	51	64	82	100
Максимальная мощность (кВт)	номинальная	1,8	2,4	2,4	2,4	2,2	1,8
	кратковременная ¹⁾	2,6	3,3	3,2	3,2	3,2	3,2
Максимальный перепад давления (бар)	номинальный	100	100	100	100	90	70
	кратковременный ¹⁾	140	140	140	140	140	140
	пиковый ²⁾	200	200	200	160	160	160
Максимальный расход (л/мин)	номинальный	16	20	20	20	20	20
	кратковременный ¹⁾	20	25	25	25	25	25
Максимальное давление страгивания ненагруженного вала (бар)		4	4	4	4	4	4
Минимальный момент страгивания (Н·м)	для макс. перепада давления в номинальном режиме	7	12	21	34	38	41
	для макс. перепада давления в перегрузочном режиме ¹⁾	10	17	29	48	62	79
Минимальная скорость вращения ³⁾ (об/мин)		50	40	30	30	30	30

Тип	Давление на входе	
	ОММ 8 - 50 (бар)	номинальное
	максимальное ¹⁾	175
	пиковое ²⁾	225

¹⁾ Перегрузочный режим: допустима работа в этом режиме не более 10 % от каждой минуты.

²⁾ Режим с пиковой нагрузкой: допустима работа в этом режиме не более 1 % от каждой минуты.

³⁾ Работа с малыми частотами вращения может привести к некоторому уменьшению плавности хода.

Технические характеристики

**МАКСИМАЛЬНО
ДОПУСТИМОЕ
ДАВЛЕНИЕ ПЕРЕД
УПЛОТНЕНИЕМ ВАЛА**

Тип ОММ с обратными клапанами и без использования дренажной линии:

Давление на уплотнении вала никогда не превысит давление в сливной линии

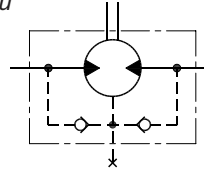

151-320.10

Тип ОММ с обратными клапанами и дренажной линией: давление на уплотнении вала равно давлению в сливной линии

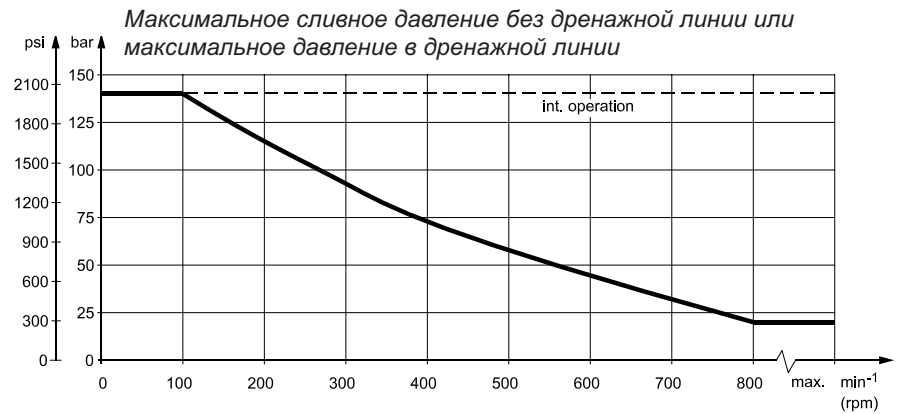

151-1671.10

**ПОТЕРИ ДАВЛЕНИЯ В
ГИДРОМОТОРЕ**

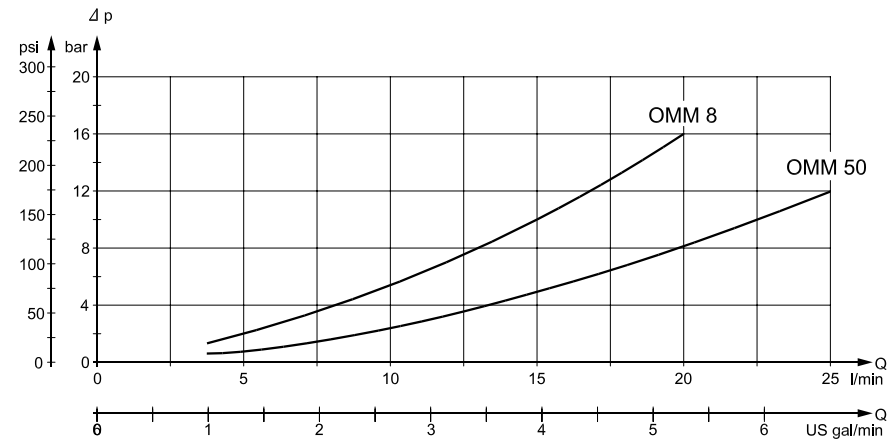

151-1367.10

Данные относятся к ненагруженному гидромотору и вязкости рабочей жидкости 35 сСт

Технические характеристики

НАПРАВЛЕНИЯ
ВРАЩЕНИЯ ВАЛА

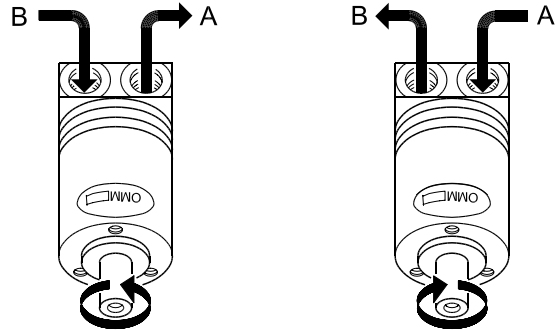

151-1051.10

ДОПУСТИМАЯ
НАГРУЗКА НА ВАЛУ ДЛЯ
ТИПА ОММ

Допустимая нагрузка на валу (P_{rad}) рассчитывается, исходя из расстояния (l) от точки приложения нагрузки до монтажного фланца (l в мм, $l \geq 80$):

$$P_{rad} = \frac{130400}{61,5+l} \text{ (N)}$$

На рисунке показана допустимая радиальная нагрузка при $l = 15$ мм. Расчетная нагрузка на валу никогда не должна превышать допустимой величины.

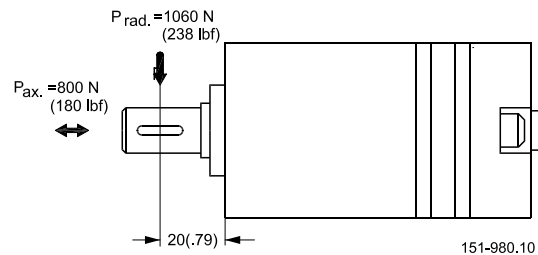

Универсальные характеристики

УНИВЕРСАЛЬНЫЕ
ХАРАКТЕРИСТИКИ

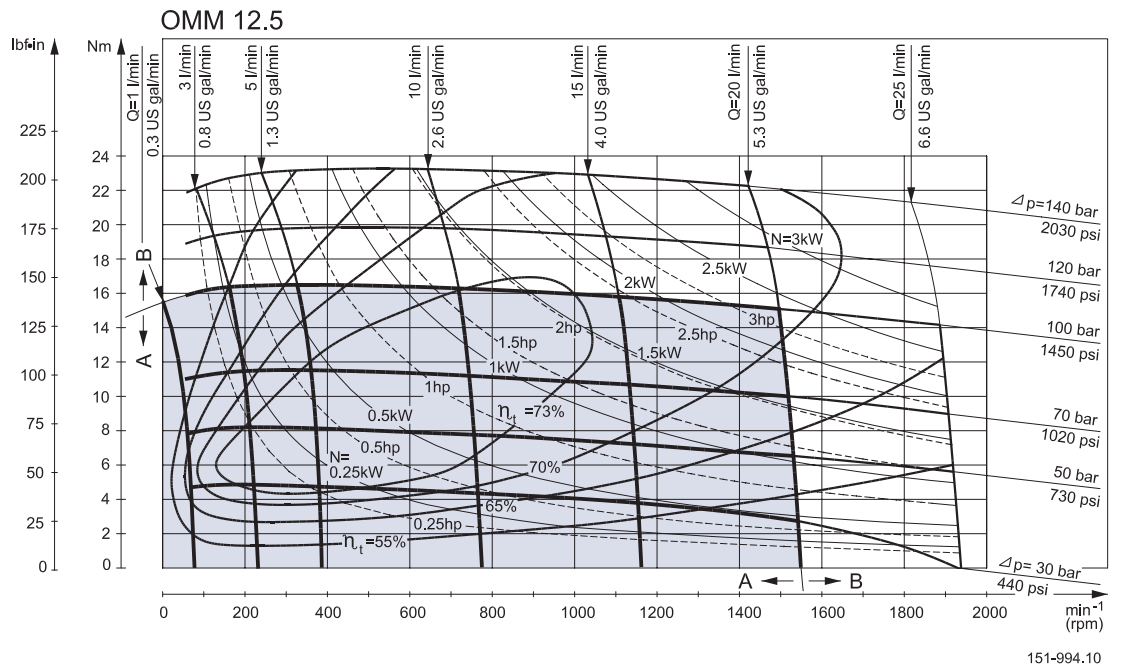
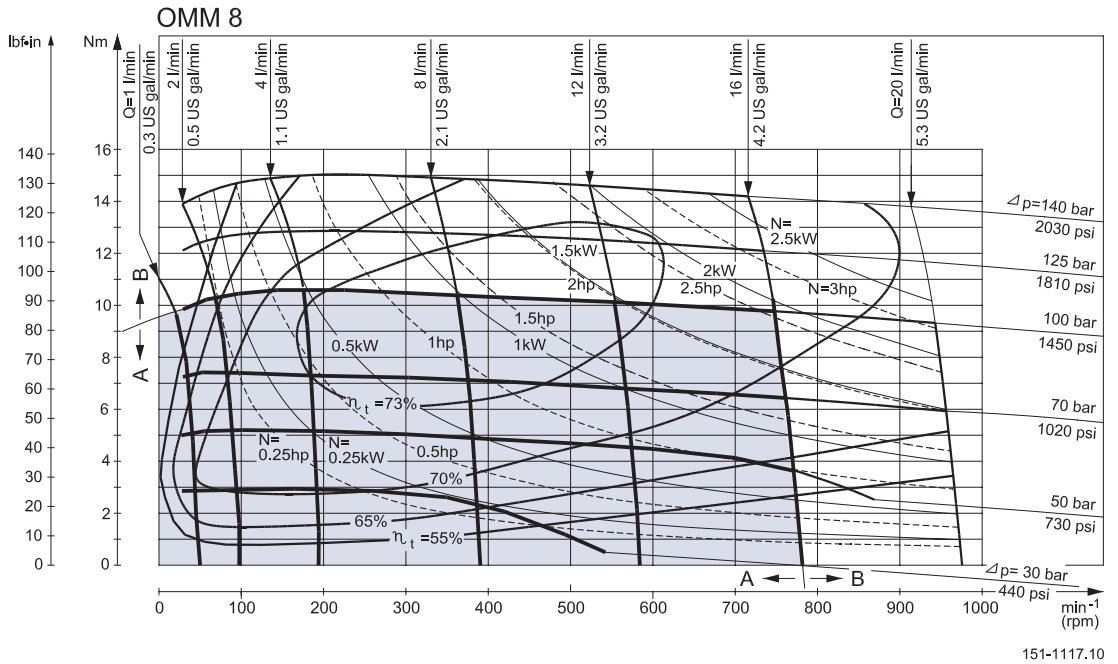

Пояснения о том, как пользоваться диаграммами универсальных характеристик, и основные положения их теории приведены на стр. 4.

- А: Номинальный режим работы
- В: Перегрузочный режим (длительность - не более 10% от каждой минуты работы)

Максимально допустимый перепад давления для номинального и перегрузочного режимов, а также для различных вариантов исполнения вала можно найти на стр. 20.

Примечание: Одновременное превышение номинала и по перепаду давления, и по расходу недопустимо.

Универсальные характеристики

УНИВЕРСАЛЬНЫЕ
ХАРАКТЕРИСТИКИ

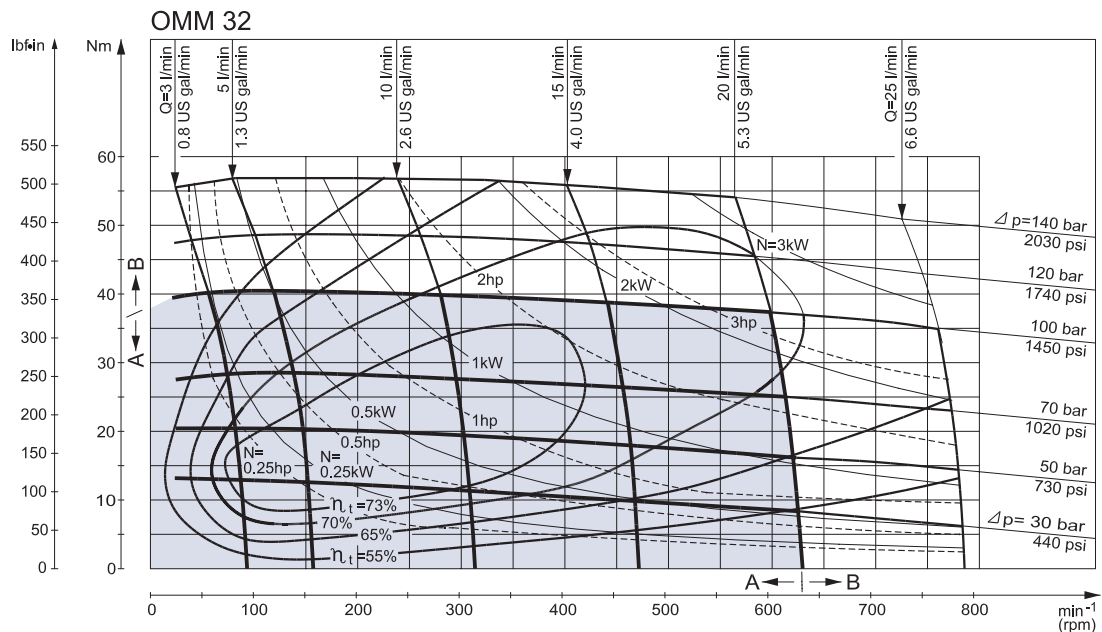
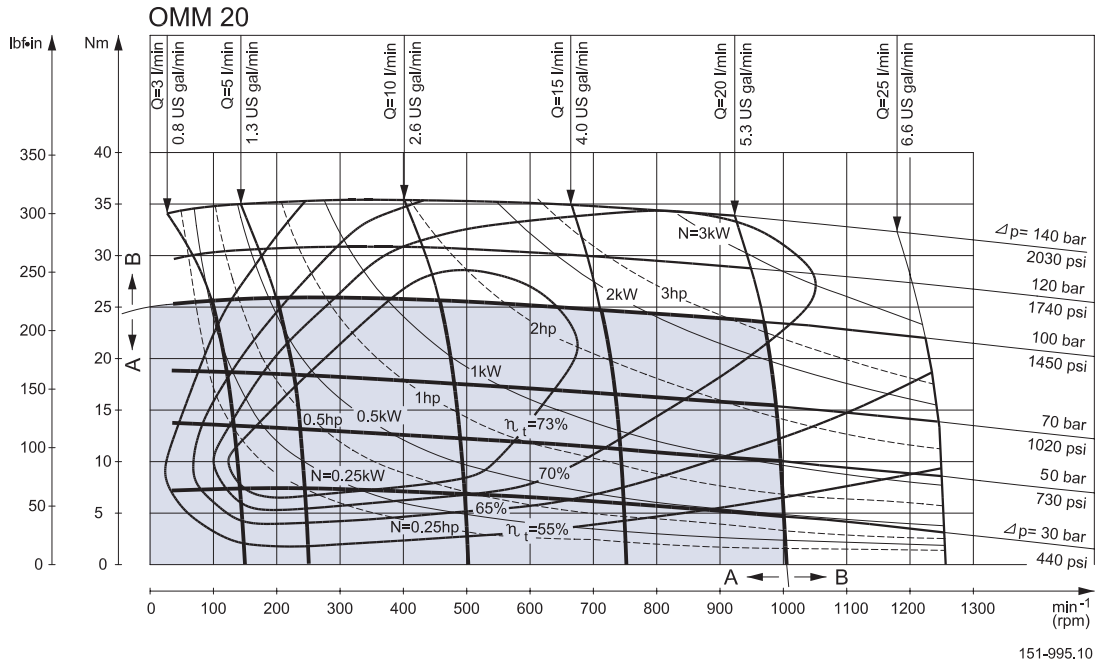

Пояснения о том, как пользоваться диаграммами универсальных характеристик, и основные положения их теории приведены на стр. 8.

- А: Номинальный режим работы
- В: Перегрузочный режим (длительность - не более 10% от каждой минуты работы)

Максимально допустимый перепад давления для номинального и перегрузочного режимов, а также для различных вариантов исполнения вала можно найти на стр. 20.

Примечание: Одновременное превышение номинала и по перепаду давления, и по расходу недопустимо.

Универсальные характеристики

УНИВЕРСАЛЬНЫЕ
ХАРАКТЕРИСТИКИ

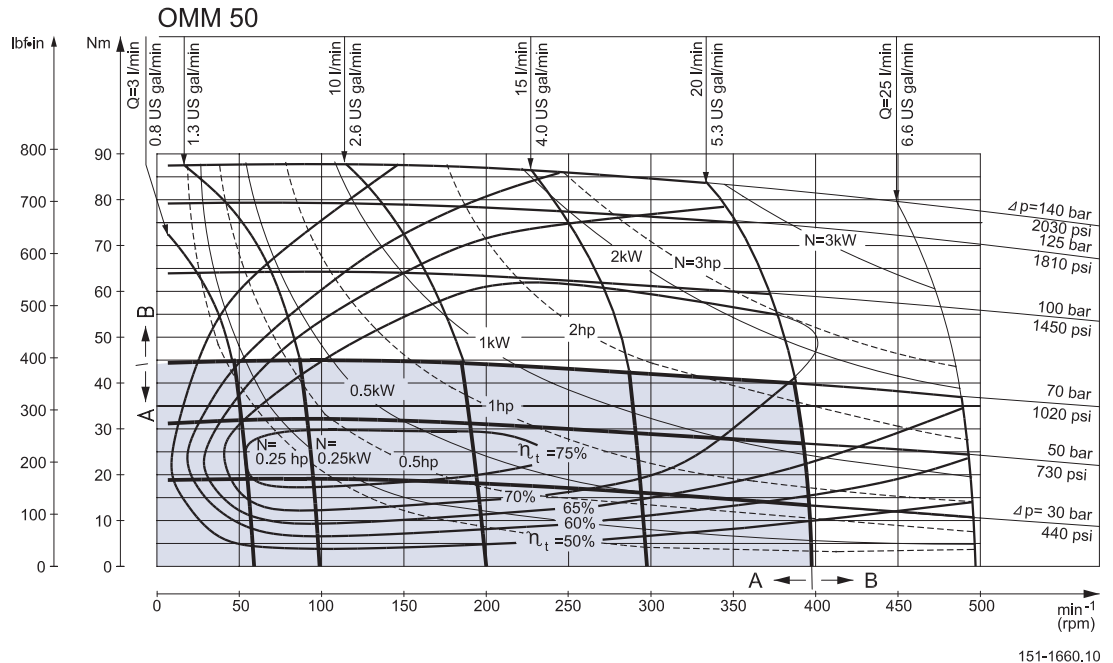

Пояснения о том, как пользоваться диаграммами универсальных характеристик, и основные положения их теории приведены на стр. 4.

- А: Номинальный режим работы
- В: Перегрузочный режим (длительность - не более 10% от каждой минуты работы)

Максимально допустимый перепад давления для номинального и перегрузочного режимов, а также для различных вариантов исполнения вала можно найти на стр. 20.

Примечание: Одновременное превышение номинала и по перепаду давления, и по расходу недопустимо.

Варианты исполнения вала

**ВАРИАНТЫ
ИСПОЛНЕНИЯ ВАЛА**

- A: Цилиндрический вал
Ø 16 мм
D: Призматическая шпонка
A5 x 5 x 316
DIN 6885

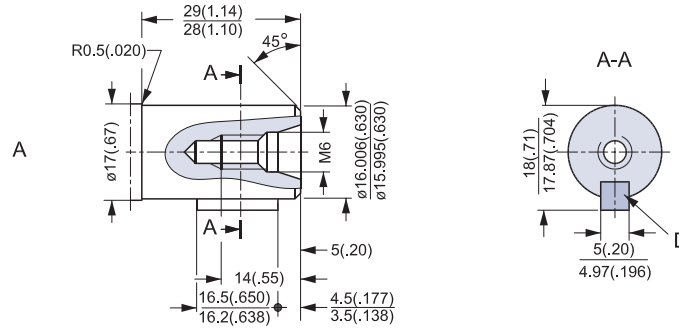

- Под стандарты США:
B: Цилиндрический вал
Ø 5/8"
E: Призматическая шпонка
3/16 x 3/16 x 3/4"
B.S.46

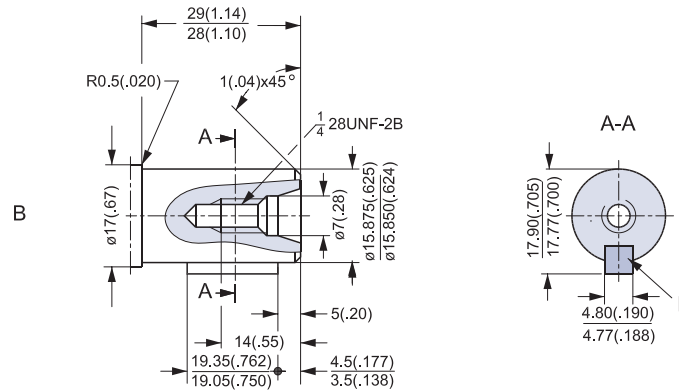

- C: Вал
с эвольвентными
шлицами.
B17x14
DIN 5482

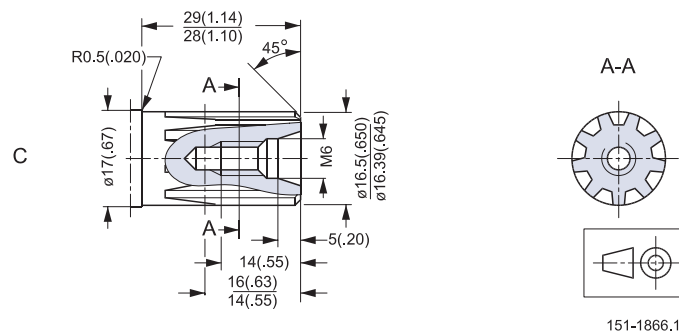

Технические характеристики

**ВАРИАНТЫ РЕЗЬБЫ
ВХОДНЫХ И
ВЫХОДНЫХ
ОТВЕРСТИЙ**

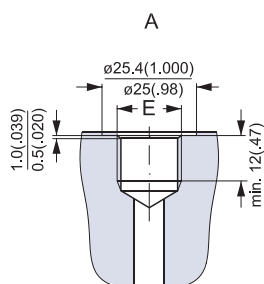

A: Отверстия под магистральные линии с резьбой типа G
E: ISO 228/1 - G 3/8

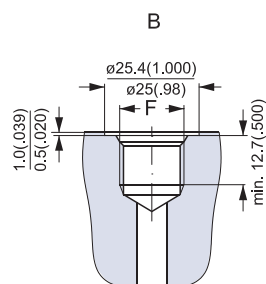

B: Отверстия под магистральные линии с резьбой типа UNF
F: 9/16 - 18 UNF.
Имеется кольцевой прилив

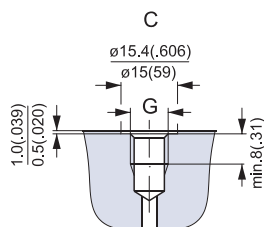

C: Отверстия под дренажные линии с резьбой типа G
G: ISO 228/1 - G 1/8

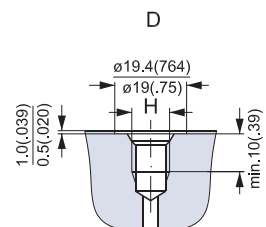

D: Отверстия под магистральные линии с резьбой типа UNF
H: 3/8 - 24 UNF.
Имеется кольцевой прилив

151-1869.10

Размеры - варианты европейского стандарта

РАЗМЕРЫ

Вариант ОММ с торцевым подсоединением линий

Тип	L, мм	L ₁ , мм
ОММ 8	104,0	3,5
ОММ 12,5	106,0	5,5
ОММ 20	109,0	8,5
ОММ 32	114,0	13,5
ОММ 50	122,0	21,5

- С: М6; 10 мм глубины
- Д: G 3/8; 12 мм глубины
- Е: Дренажная линия
G 1/8 глубиной 8 мм

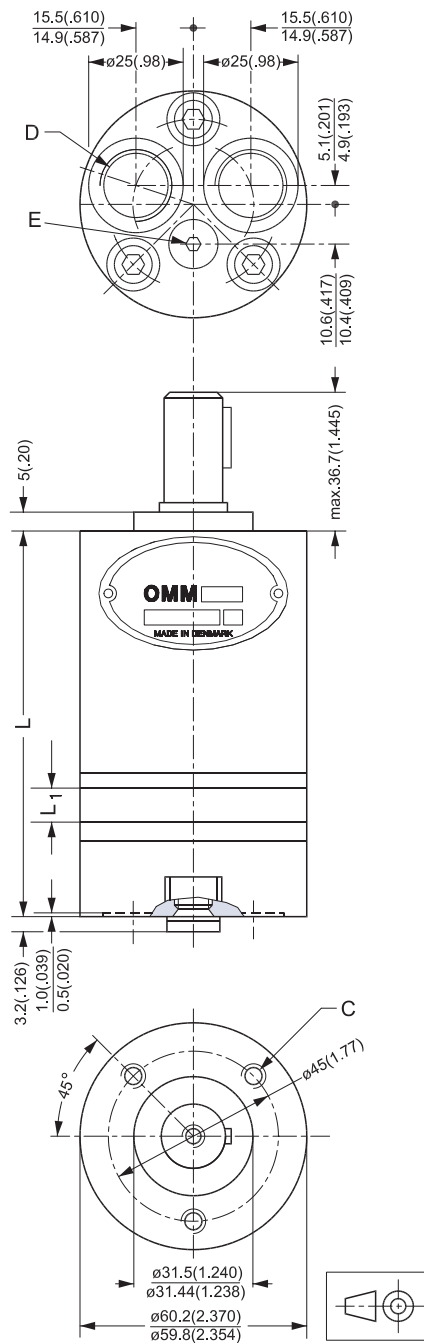

151-1149.10

Размеры - варианты европейского стандарта

РАЗМЕРЫ

Вариант OMM с торцевым подсоединением линий и выступающим монтажным фланцем

Тип	L, мм	L ₁ , мм
OMM 8	107,5	3,5
OMM 12,5	109,5	5,5
OMM 20	112,5	8,5
OMM 32	117,5	13,5
OMM 50	175,5	21,5

D: G 3/8; 12 мм глубины
E: Дренажная линия
G 1/8 глубиной 8 мм

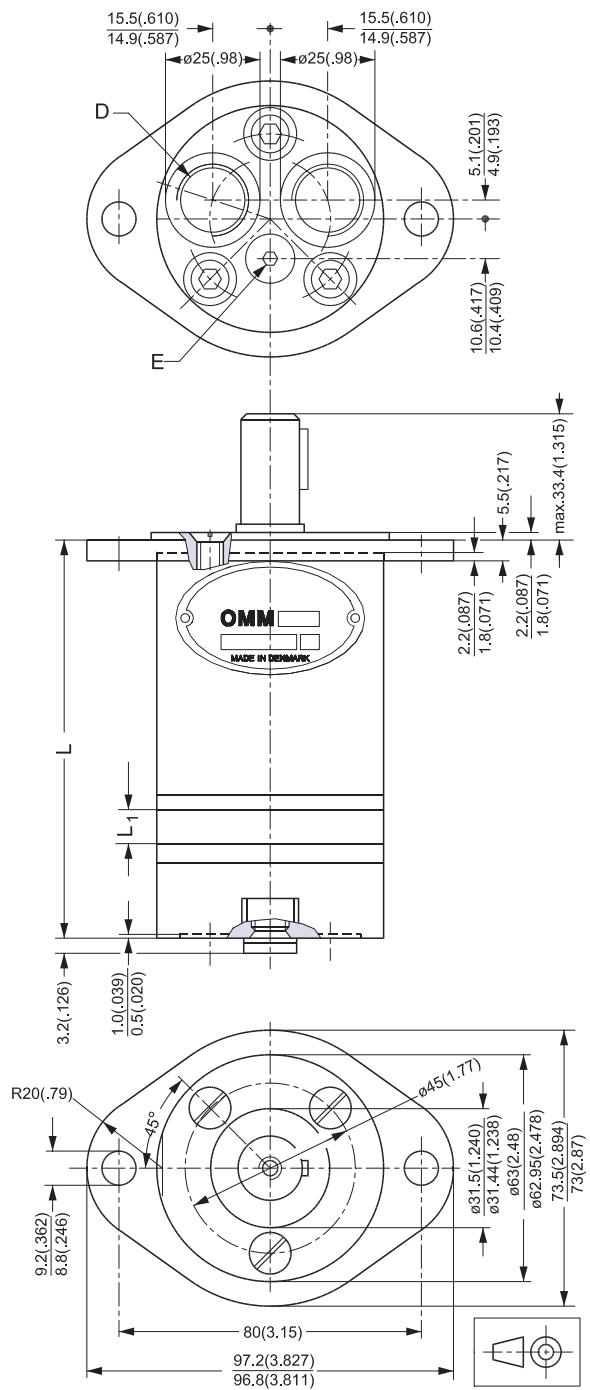

151-1148.10

Размеры - вариант американского стандарта (US version)

РАЗМЕРЫ

Вариант OMM с торцевым подсоединением линий

Тип	L, мм	L ₁ , мм
OMM 8	104,0	3,5
OMM 12,5	106,0	5,5
OMM 20	109,0	8,5
OMM 32	114,0	13,5
OMM 50	122,0	21,5

- C: 1/4 - 28 UNF;
10 мм глубины
- D: 9/16 - 18 UNF;
12 мм глубины
- E: 3/8 - 24 UNF
и глубиной 8 мм
Имеется
кольцевой прилив

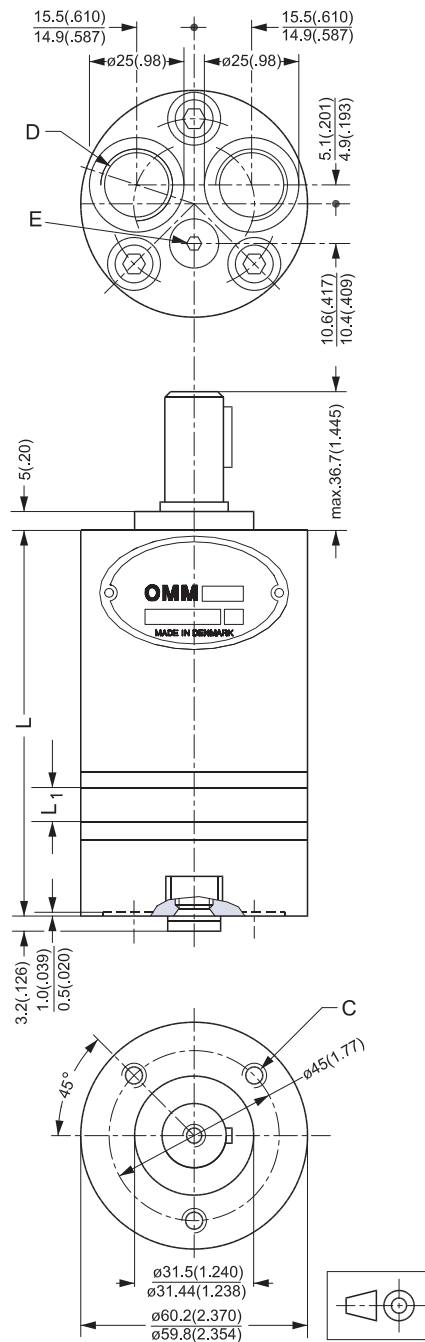

151-1149.10

Размеры - варианты европейского стандарта

РАЗМЕРЫ

Вариант OMM с боковым подсоединением линий

Тип	L, мм	L ₁ , мм
OMM 8	105,8	3,5
OMM 12,5	107,8	5,5
OMM 20	110,8	8,5
OMM 32	115,8	13,5
OMM 50	123,8	21,5

C: M6; 10 мм глубины
D: G 3/8; 12 мм глубины
E: Дренажная линия
G 1/8 глубиной 8 мм

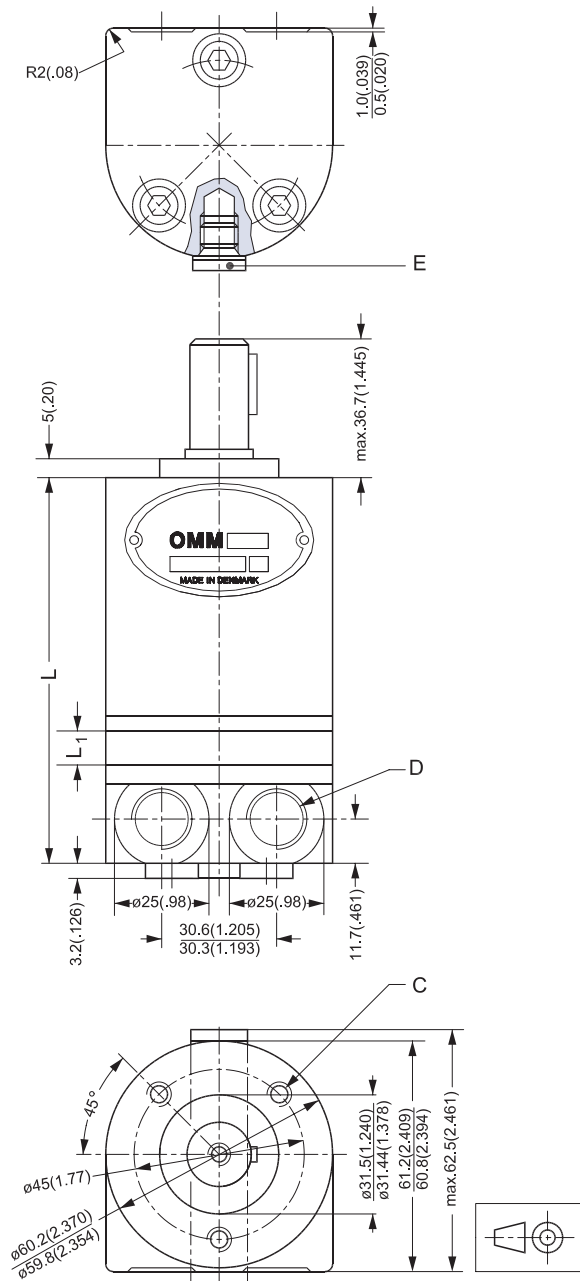

151-1146.10

Размеры - варианты европейского стандарта

РАЗМЕРЫ

Вариант OMM с боковым подсоединением линий и выступающим монтажным фланцем

Тип	L, мм	L ₁ , мм
OMM 8	109,3	3,5
OMM 12,5	111,3	5,5
OMM 20	114,3	8,5
OMM 32	119,3	13,5
OMM 50	127,3	21,5

D: G 3/8; 12 мм глубины
E: Дренажная линия
G 1/8 глубиной 8 мм

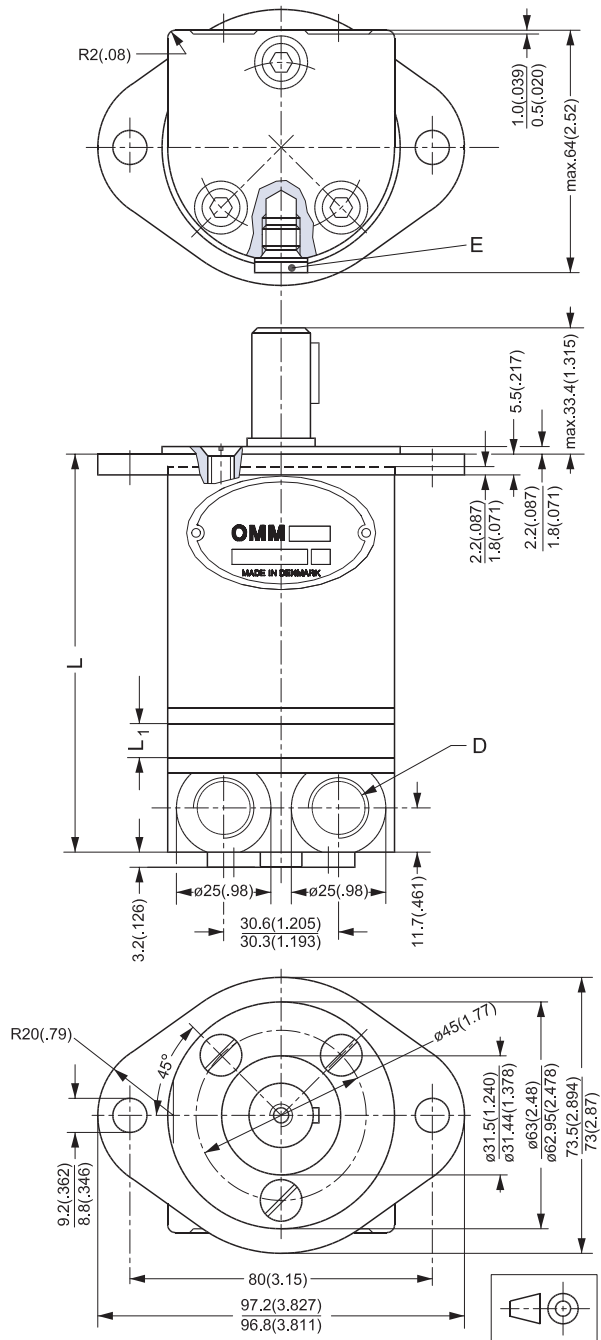

151-1147.10

Вес моторов

ВЕС МОТОРОВ

Кодовый №	Вес, кг
151G0001	2.0
151G0002	2.1
151G0003	2.2
151G0004	2.0
151G0005	2.1
151G0006	2.2
151G0013	2.4
151G0024	2.0
151G0025	2.1
151G0026	2.2
151G0027	2.0
151G0028	2.1
151G0029	2.2

Кодовый №	Вес, кг
151G0031	2.0
151G0032	2.2
151G0033	2.2
151G0034	2.0
151G0035	2.2
151G0036	2.2
151G0037	2.4
151G0040	1.9
151G0041	1.9
151G0046	1.9
151G0047	1.9
151G0048	1.9

Кодовый №	Вес, кг
151G0049	1.9
151G0094	2.4
151G0277	2.3
151G0279	2.3
151G2001	1.0
151G2002	1.0
151G2003	1.1
151G2004	1.2
151G2021	1.0
151G2022	1.0
151G2023	1.1
151G2024	1.2

УСТАНОВКА ГИДРАВЛИЧЕСКИХ МОТОРОВ SAUER-DANFOSS

ЗАПУСК И ПРОВЕРКА РАБОТЫ МОТОРОВ В ГИДРАВЛИЧЕСКИХ СИСТЕМАХ

ЭКСПЛУАТАЦИЯ

ТЕХНИЧЕСКОЕ ОБСЛУЖИВАНИЕ И УХОД

Гидравлические системы

Компоновка гидравлических систем:

- Чтобы гарантировать эффективную работу гидравлических систем, все их компоненты должны устанавливаться строго в соответствии с их индивидуальными инструкциями.
- Насосные линии должны включать отводы (штуцера) под манометры.
- Для гарантии надежности контакта и минимизации напряжений все монтажные фланцы должны быть ровными и плоскими.
- Гидравлические линии должны быть хорошо уплотнены и подтянуты, чтобы не допустить подсоса воздуха.

Сборка

- Соблюдайте инструкцию по монтажу, напечатанную на внутренней стороне картонной коробки.
- Чтобы не допустить загрязнения, не вынимайте пластиковые пробки из соединительных отверстий до тех пор, пока вся соединительная арматура не будет готова к сборке.
- Убедитесь в полной надежности соединения между монтажным фланцем героторного гидромотора и поверхностью, к которой он крепится.
- Не давите на мотор, когда затягиваете монтажные винты.
- Избегайте неподходящих уплотняющих материалов при сборке соединительной арматуры, таких, как упаковочный шпигат, тефлон и другие. Используйте только монолитные уплотнения, уплотнительные кольца, стальные шайбы и т.п.
- При стягивании соединительной арматуры никогда не прикладывайте чрезмерных усилий - соблюдайте момент затяжки, рекомендуемый в соответствующих инструкциях.
- Убедитесь, что чистота используемой гидравлической жидкости не хуже, чем норма 20/16 (ISO 4405). Всегда используйте фильтр при заливках гидравлических жидкостей.

- Через фильтр тонкой очистки залейте бак гидравлической жидкостью до верхней отметки.
- Запустите приводной двигатель по возможности на самых низких оборотах. Если гидромотор снабжен продувочными винтами, то держите их открытыми до тех пор, пока появляющаяся из них жидкость не перестанет пузыриться.
- Убедитесь в том, что все компоненты правильно собраны (насос вращается в правильном направлении и т.п.).
- В системах с регистрацией нагрузки убедитесь в том, что сигнальные линии также продуты.
- На присутствие воздуха в гидравлической системе указывают:
 - пена в баке
 - неравномерная работа (подергивания) мотора и цилиндра
 - шумы
- При необходимости долейте гидравлическую жидкость
- Соедините систему с отдельным резервуаром, снабженным фильтром с тонкостью очистки не менее 10 мкм (размер пор не более 10 мкм), емкостью примерно вдвое больше значения максимального расхода рабочей жидкости. Дайте всей системе поработать без нагрузки (без давления) около 30 минут.
- Не нагружайте систему до тех пор, пока она вся не будет очищена и продута.
- Проверьте герметичность системы и убедитесь в ее нормальной работе.
- Смените фильтр и, если это необходимо, долейте жидкость.

- Не создавайте для мотора условий эксплуатации, при которых такие параметры, как давление, перепад давлений и скорость вращения, превысили бы величины, установленные в каталоге в качестве максимальных.
- Чаще фильтруйте рабочую жидкость, чтобы гарантировать ее соответствие уровню 20/16 (ISO 4406) или выше.

- При работе с гидравлическими системами основным критерием безопасной и долговечной работы является тщательный уход.
- Всегда производите замену жидкости, жидкостных и воздушных фильтров строго в соответствии с инструкциями, данными их изготовителями.
- Регулярно проверяйте состояние рабочей жидкости.
- По возможности чаще проверяйте герметичность системы и уровень рабочей жидкости.

НАША ПРОДУКЦИЯ:

- ◆ Гидростатические трансмиссии
- ◆ Насосы
- ◆ Дозаторы для рулевого управления
- ◆ Усилители потока
- ◆ Электрические усилители руля
- ◆ Аксиально-поршневые насосы и гидромоторы с открытым и закрытым контуром
- ◆ Шестеренные насосы и моторы
- ◆ Радиально-поршневые гидромоторы
- ◆ Героторные гидромоторы
- ◆ Приводы смесителей
- ◆ Компактные планетарные редукторы
- ◆ Пропорциональные распределители
- ◆ Золотниковые гидрораспределители
- ◆ Клапаны патронного типа
- ◆ Интегральные схемы для гидравлики
- ◆ Комплексные системы
- ◆ Системы привода вентиляторов
- ◆ Электрогидравлические средства управления
- ◆ Цифровая электроника и программное обеспечение
- ◆ Преобразователи батарейного питания
- ◆ Датчики

Sauer-Danfoss Hydraulic Power Systems - лидер мирового рынка

Sauer-Danfoss является комплексным поставщиком готовых систем для мирового транспортного рынка.

Sauer-Danfoss обслуживает такие области деятельности, как сельское хозяйство, строительство, дорожные работы, коммунальные городские службы, перевалка грузов, лесозаготовительные предприятия, озеленение и многие другие.

Мы предлагаем нашим потребителям оптимальные решения их проблем и разрабатываем новую продукцию и системы в тесной кооперации и партнерстве с ними.

Sauer-Danfoss специализируется на наращивании производства полного спектра систем и компонентов, чтобы обеспечить разработчиков транспортных средств самыми прогрессивными конструкциями.

Sauer-Danfoss обеспечивает всесторонний и комплексный сервис по своим изделиям через обширную сеть авторизованных сервисных центров.

Россия, 127018, Москва,
ул.Полковая, 13
тел.: +7 (095) 792-57-57
факс: +7 (095) 792-57-63
E-mail: hydraulics@danfoss.ru
www.danfoss.ru